

FLÜGELSCHLEUSE FS-M



Flügel­schleuse zum Absperr­en oder Regeln von Schüttgut-Strömen.

TECHNISCHE MERKMALE

Nennweiten:	DN 150 - DN 500
Baulänge:	EBRO Werksnorm
Flanschanschlussmaß:	EN 1092 PN 6/10/16 ASME Class 150
Kennzeichnung:	EN 19
Zul. Betriebsdruck:	max. 6 bar
Temperaturbereich:	-20 °C bis +100°C, optional bis +250°C
Gehäuse:	Leichtmetall Vollflansch mit eingezogenem Edelstahl-Innenring
Flügelrad:	Edelstahl, optional spiegelhochglanzpoliert
Antrieb:	Getriebemotor 230V/400V 50Hz/60Hz, 30 min-1 bis 100 min-1, anforderungsspezifisch

ALLGEMEINE HINWEISE

- Wartungsfrei
- 3-fache Wellenlagerung
- Einbaulage beliebig
- Sicheres und gleichmäßiges Austragen von brückenbildenden oder schießenden Produkten in nachfolgende Prozesse
- Deutliche Verringerung der Entmischung während des Austrags
- Kein Verpressen oder Zerreiben von Produkten während des Ein- bzw. Austragens
- Zur Regelung bzw. Dosierung von Produktströmen
- Optional: Stopp in Nulllage (Verschluß)
Rechts-/Linkslauf
Drehzahlregelung
Gehärtetes Flügelrad
- Nicht Wasser- oder Gasdichtend
- Lichtspalt zwischen Gehäuse und Scheibe

EINSATZGEBIETE, z.B.:

- Mischer
- Siloanlagen
- Granulat-Handling
- Wägebühler



Flügel­schleuse in bevorzugter Einbaulage

FLÜGELSCHLEUSE FS-M

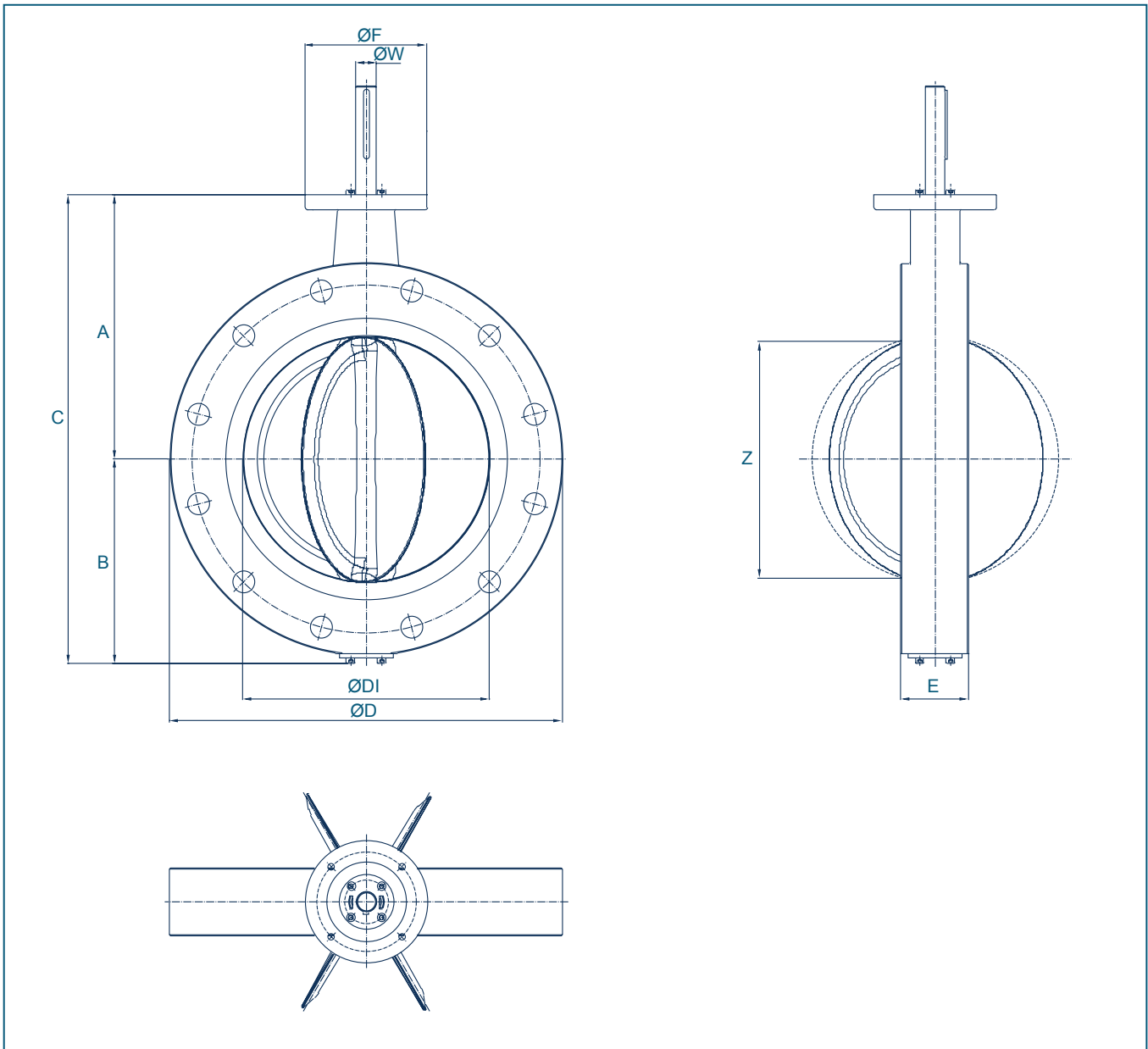

DN [mm]	Size [in]	Hauptabmessungen [mm]								
		A	B	C	ØD	ØDI	E	ØF	ØW	Z
150	6	203	150	353	285	148	50	123	20	139
200	8	228	175	403	340	198	50	123	20	192
250	10	266	203	469	395	248	66	123	20	240
300	12	293	249	542	445	298	65	160	30	291
350	14	332	274	606	505	348	66	160	30	342
400	16	363	306	669	565	398	75	148	30	392
500	20	437	378	815	670	498	127	250	50	482

Technische Änderungen vorbehalten