

Z 011-A therm KARIMÁK KÖZÉ SZERELHETŐ (WAFER) PILLANGÓSZELEP



Z 011-A karimák közé szerelhető pillangószelep beépített hőmérővel.

Ez a kivitel a Z 014-A típushoz is szállítható

MŰSZAKI JELLEMZŐK

Névleges méretek:	DN 20 - DN 200 (csak rögzíthető karral szállítható)
A köv típusokhoz szállítható:	Z 011-A és Z 014-A
Szerkezeti hossz:	EN 558 20-as sorozat ISO 5752, 20-as sorozat API 609 1. táblázat
Karima csatlakozási méret:	EN 1092 PN 6/10/16 ASME Class 150
Peremes karimák:	EN 1092
Ráhegesztett karimák:	EN 1092
Az ellenkarima tömítőfelületek alakja	EN 1092 Form A/B ASME RF, FF
Fejkarima:	EN ISO 5211
Jelölés:	EN 19
Tömörtségvizsgálat:	EN 12266 (szívárgási sebesség A) ISO 5208, 3. kategória
Hőmérséklettartomány:	-20°C-tól +130°C-ig (függően a nyomástól, a közegtől és az alapanyagtól)
Megeng. üzemi nyomás:	max. 16 bar

ÁLTALÁNOS TUDNIVALÓK

- A "therm"-kivitelű pillangószelepek elő vannak készítve hőmérők, elektronikus hőérzékelők és berendezés-jelölő táblák beépítéséhez
- A szállítás lezárt befogadó furattal és külön mellékelt - összecserélhetetlenül megjelölt - hőmérővel együtt történik
- A hőmérsékletmérő elem pontosan a közeg által körüláramlott szeleptárcsában helyezkedik el, amivel megakadályozzuk egy kevert hőmérséklet kialakulását a közeg és a készülékház között.
- Szabadalmazott bimetál lapok biztosítják a gyors reagálást hőmérsékletváltozás esetén
- Méréstartományok: forróvíz 0°C-tól 120°C-ig
hidegvíz -20°C-tól +40°C-ig
- Pontossági osztály: 1
- A hőmérő működtetésekor megtartja helyzetét

ALKALMAZÁSI TERÜLETEK, pl.:

- Épületgépészet



Z 011-A therm KARIMÁK KÖZÉ SZERELHETŐ PILLANGÓSZELEP

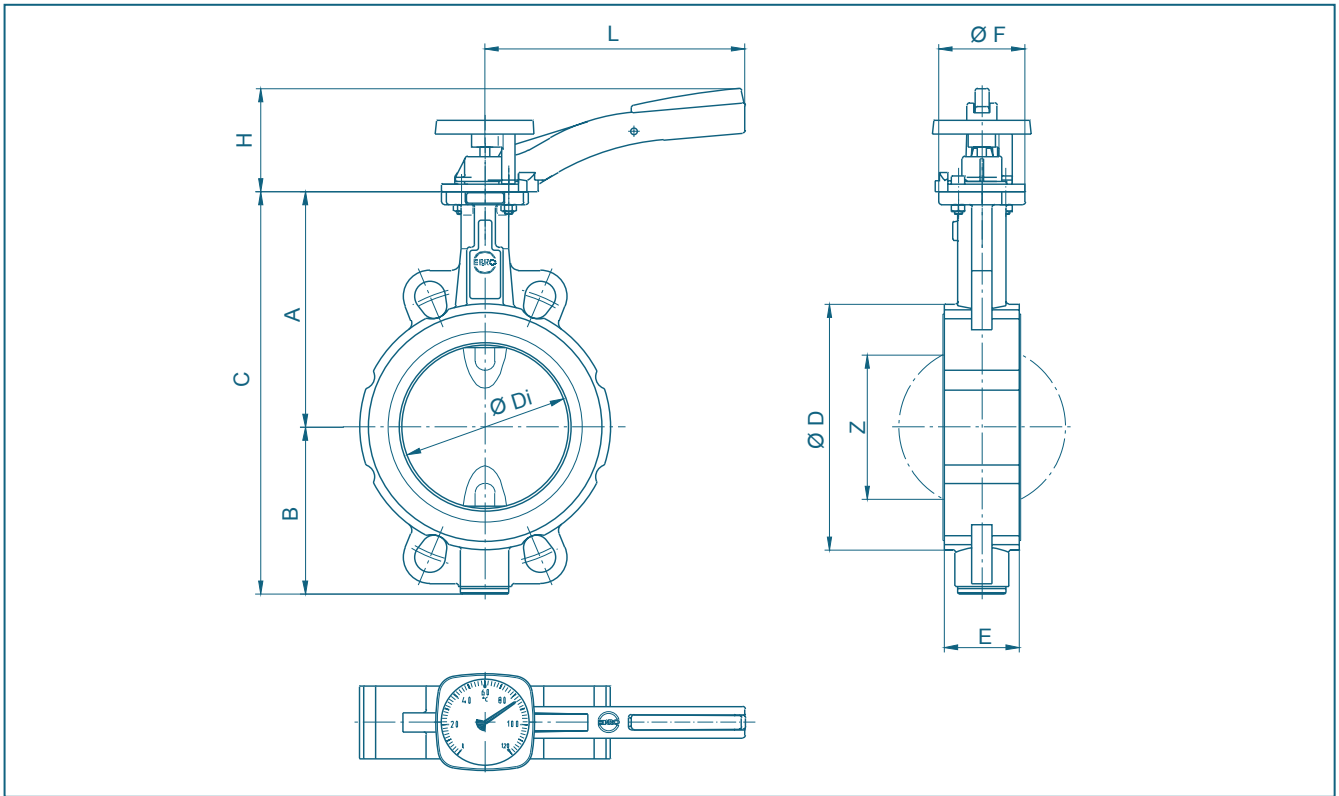

DN [mm]	Size [in]	Fő méretek [mm]										Súly [kg]
		A	B	C	D	Di	E	F	H	L	Z	
20	¾	104	45	149	59	31,5	33	54	70	155	-	1,5
25	1	104	45	149	63	31,5	33	54	70	155	-	1,5
32	1¼	104	50	154	68	31,5	33	54	70	155	-	1,6
40	1½	113	66	179	80	38	33	54	70	155	22	2,0
50	2	126	84	210	95	48,5	43	54	70	155	25	2,4
65	2½	134	93	227	115	63,5	46	54	70	155	45	3,1
80	3	157	104	261	138	78,5	46	65	80	195	65	4,2
100	4	167	115	282	158	98,5	52	65	80	195	85	5,4
125	5	180	127	307	188	123,5	56	65	80	195	111	7,1
150	6	203	150	353	212	148	56	90	100	276	139	10,1
200	8	228	176	404	268	199	60	90	100	276	190	13,8

A műszaki változtatások joga fenntartva

TARTOZÉKOK



Csavarhüvelyek

- Olyan helyekre, ahová nem építenek be pillangószelepeket
- Anyaga sárgaréz
- Különböző merülőszár-hosszúságok állnak rendelkezésre



Jelölő táblák

- Befogadó adapterrel ellátott alaplap tartozékként rendelkezésre áll

