

# 对夹式蝶阀 TW 150/TW 200



对夹式蝶阀TW150 配 NBR 阀座

## 技术参数

公称通径:	DN 150 / DN 200
面对面标准:	EBRO 工厂标准
连接法兰:	DIN 28459 油罐车法兰标准
法兰密封面:	DIN 28459
	ASME RF, FF
密封等级:	EN 12266 (Leakage rate A)
	ISO 5208, Category 3
工作温度:	-20°C ~ +160°C
	(与压力和介质有关)
工作压力:	最大 6 bar
阀体:	铝合金
	GD-AISI9Cu3 (3.2163)
密封圈:	EPDM (三元乙丙橡胶)
	NBR (丁腈橡胶)
	FPM (氟橡胶)
	SBR-green (聚氨基甲酸乙酯)
阀板:	不锈钢
	X5CrNi18-10 (1.4301)
	G-X6CrNiMo18-10 (1.4408)

## 产品特点

- 免维护
- 三重轴套
- 可拆卸，材料可循环使用

## 应用行业

- 料仓车
- 处置车



# 对夹式蝶阀 TW 150/TW 200

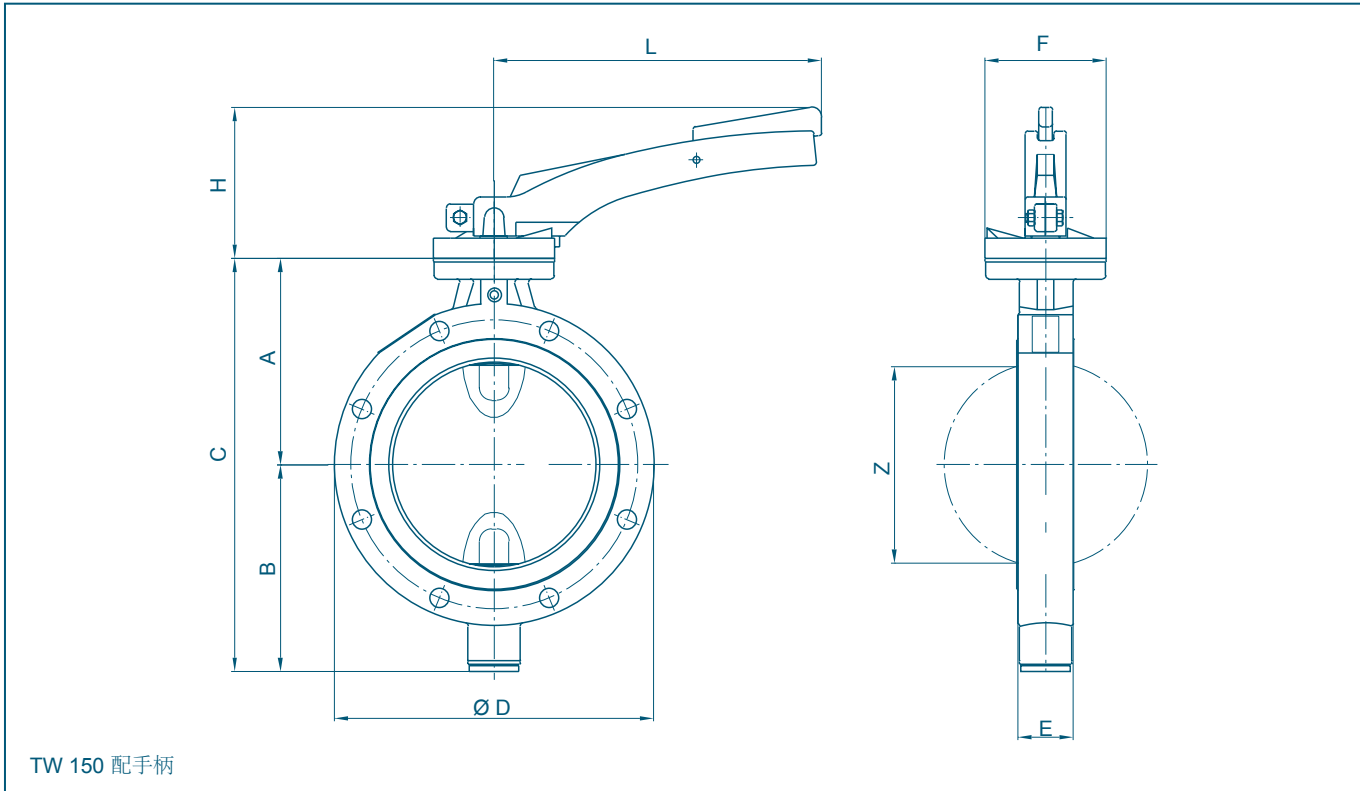

DN [mm]	英寸 [in]	尺寸 [mm]									重量 [kg]
		A	B	C	D	E	H	L	F	Z	
150	6	150	150	300	234	40	110	240	90	144	4,3
200	9	182	176	358	275	50	110	240	90	193	6,1

制造厂保留对参数的修改权