

AUFBLASBARE MANSCHETTE INFLAS®



Weichdichtende Absperrklappe Z011-A INFLAS®
(Inflas PRO / Inflas PRO Vakuum mit aufblasbarer Manschette)

ALLGEMEINE MERKMALE

Das Dichtsystem wurde für den Einsatz bei stark schleißenden oder sehr empfindlichen Medien entwickelt.

Verfügbar bei allen weichdichtenden Absperrklappen mit austauschbarer Manschette von DN 50 - DN 600.

Die Dichtung wird in geschlossener Klappenstellung mit geringem Luftdruck gleichmäßig an die Scheibe gepresst. Das Medium wird sicher ab gesperrt.

Vor dem Öffnen der Klappenscheibe wird die Kammer hinter der Dichtung entlüftet, sodass zwischen Manschette und Scheibe ein umlaufender Spalt entsteht und die Armatur mit sehr geringem Drehmoment öffnet.

Für höhere Drücke, Druckstöße oder extrem schleißende Medien ist zusätzlich eine spaltfreie Sonderversion (GF) verfügbar. Diese wird ab einschließlich DN 125 mit 4 Luftanschlüssen bereitgestellt.

VORTEILE

Äußerst geringer Verschleiß der medienberührten Teile auch bei abrasiven Medien

Die Antriebsauslegung basiert auf dem geringen Drehmoment des unbelasteten Öffnungs- und Schließvorgangs

Geringes Zerreiben bzw. Einklemmen empfindlicher Medien zwischen Scheibe und Manschette

Zusätzliche Sicherheit durch Kaskadenwellendichtung, da keine Falschluf über die Welle eingezogen werden kann und die Kaskade gleichzeitig die Lager der Welle vor Schmutz und Staub schützt.

FUNKTIONSWEISE DER EBRO-STEUERUNG

1. Signal „AUF“ kommt kundenseitig als digitales Signal
2. Die Dichtung wird entspannt
3. Steht kein Druck auf der pneumatischen Dichtung, fährt die Klappe auf.
4. Endlage „AUF“ wird rückgemeldet
5. Fällt das Fahrsignal ab, schließt die Klappe
6. Endlage „ZU“ wird rückgemeldet
7. Ist die Klappenscheibe geschlossen, wird die pneumatische Dichtung beaufschlagt und die Plausibilitätskontrolle durchgeführt.
8. Steht der Manschettendruck an, wird „OK“ rückgemeldet.

EINSATZGEBIETE, z.B.:

- Schüttguttechnologie
- Nahrungs- und Futtermittelindustrie
- Pneumatische Fördertechnik
- Wägetechnik
- Kernschießanlagen (GF-Version)

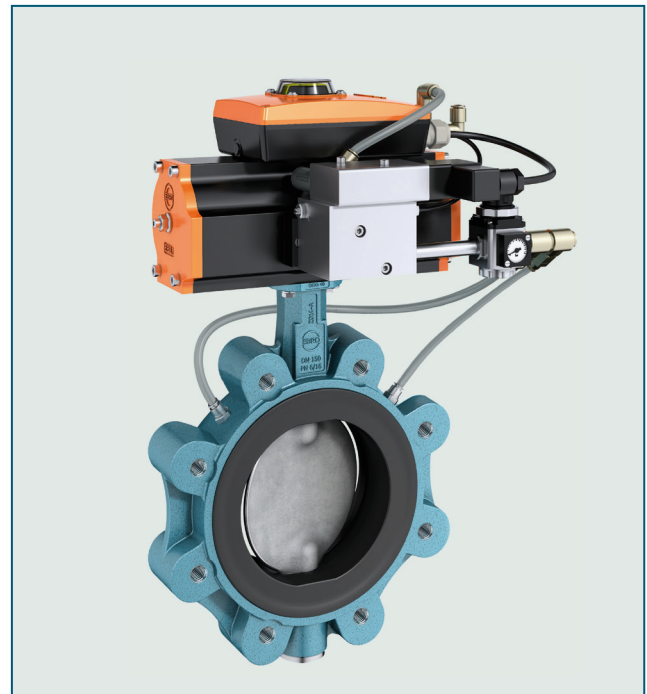

Z014-A INFLAS® ECO

AUFBLASBARE MANSCHETTE INFLAS®

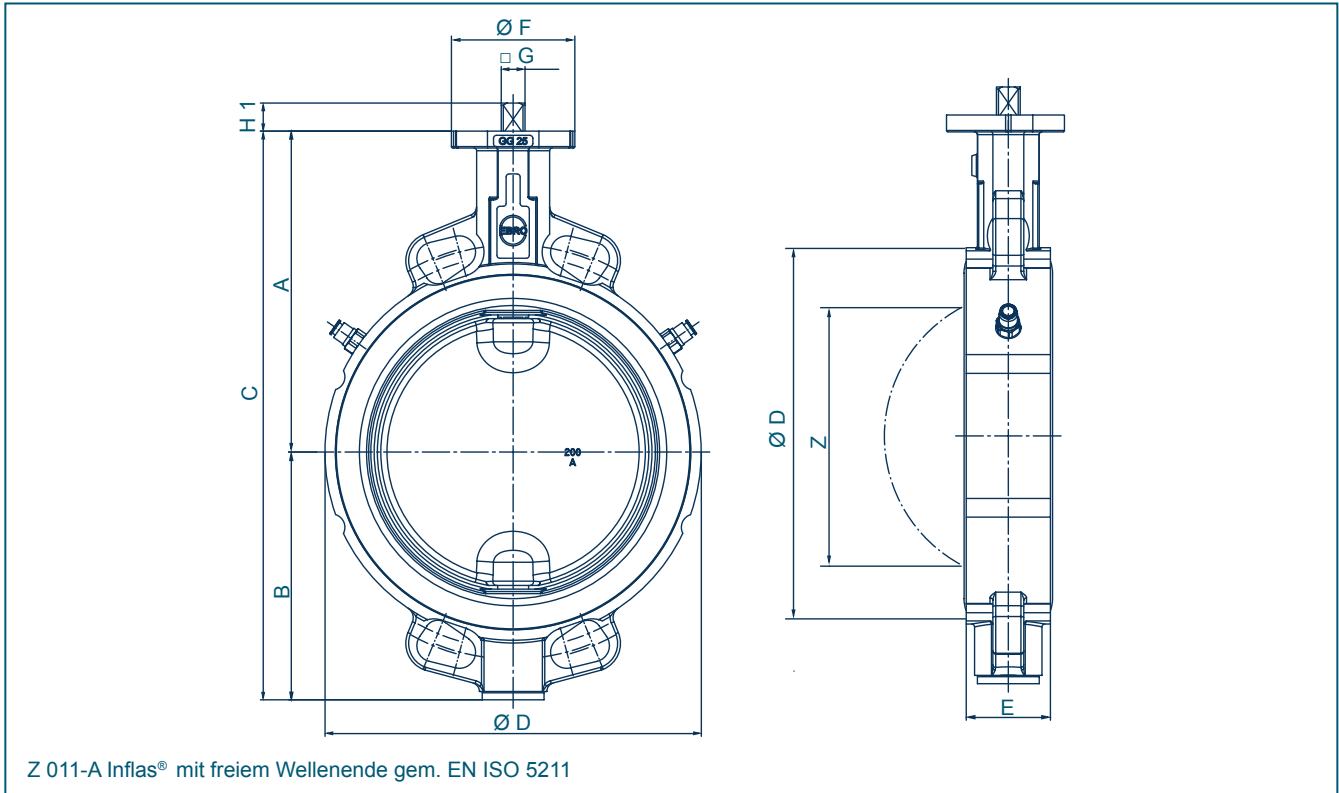

DN [mm]	Size [in]	Hauptabmessungen [mm]										Gewicht [kg] (GG-25) Geteilte Welle
		A	B	C	D	E	F	Flange	G	H1	Z	
50	2	126	84	210	95	43	54	F04	11	12	25	2,2
65	2½	134	93	227	115	46	54	F04	11	12	45	2,9
80	3	157	104	261	138	46	65	F05	14	16	65	4,0
100	4	167	115	282	158	52	65	F05	14	16	85	5,2
125	5	180	127	307	188	56	65	F05	14	16	111	6,9
150	6	203	150	353	212	56	90	F07	17	19	139	9,5
200	8	228	176	404	268	60	90	F07	17	19	190	13,2
250	10	266	212	478	320	68	125	F10	22	24	240	22,5
300	12	291	237	528	370	78	125	F10	22	24	287	31,5
350	14	332	269	601	408	78	150	F12	*	*	330	39,4
400	16	363	314	677	470	102	150	F12	*	*	378	58,7
500	20	437	371	808	574	127	210	F14/F16	*	*	474	107,0
600	24	498	469	967	675	154	300	F16/F25	*	*	563	171,0

* Entsprechend dem aufgebautem Antrieb

Technische Änderungen vorbehalten

AUFBLASBARE MANSCHETTE INFLAS®

MATERIALSPEZIFIKATION UND STÜCKLISTE

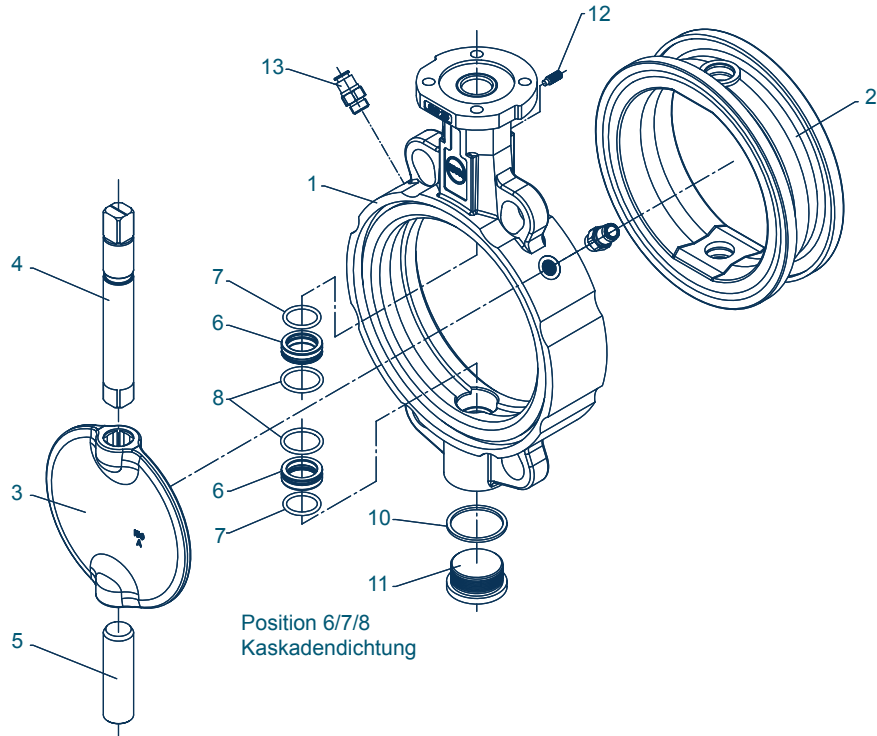

Pos.	Bezeichnung	Werkstoff	Werkstoff-Nr.	ASTM	Pos.	Bezeichnung	Werkstoff	Werkstoff-Nr.	ASTM
1 Gehäuse	Aluminiumlegierung	G-AlSi9Cu3	3.2163	B 380.1	4/5 Wellen	Edelstahl	X39CrMo17-1	1.4122	
		G-AlSi10Mg	3.2381	361.1			X14CrMoS17	1.4104	430 F
		GG-25	0.6025	40 B			X5CrNiMo17-12-2	1.4401	316
		GGG-40	0.7040	60-40-18			X2CrNiMoN22-5-3	1.4462	
		GGG-40.3	0.7043						
	Stahlguss	GSC-25	1.0619	WCB	6 Kaskadenbuchse	Messing	MS 58	2.0401	B 45
	Edelstahl	G-X5CrNiMo19-11-2	1.4408	CF8M	7 O-Ring innen	NBR	Acrylnitril-Butadien-Kautschuk		
2 Manschette	NBR	Acrylnitril-Butadien-Kautschuk			FPM	Fluor-Kautschuk			
		EPDM	Ethylen-Propylen-Kautschuk		8 O-Ring außen	NBR	Acrylnitril-Butadien-Kautschuk		
		CSM	Chlorsulfiertes Polyethylen				FPM	Fluor-Kautschuk	
		FPM	Fluor-Kautschuk		10 Dichtring DIN 7603	Kupfer	Cu		Copper
		VSI	Silikon-Kautschuk						
		SBR-grün	Styrol-Butadien-Kautschuk						
3 Scheibe	Edelstahl	G-X5CrNiMo19-11-2	1.4301	304	11 Verschlussschraube DIN 908	Edelstahl	G-X5CrNiMo 19-11-2	1.4408	CF8M
		G-X6CrNiMo18-10	1.4408	CF8M	12 Gewindestift DIN 915	Stahl	45 H verzinkt		
		X2CrNiMo17-12-2	1.4404	316 L					
		X6CrNiMoTi17-12-2	1.4571	316 Ti	13 Luftanschluss	Edelstahl	A4-70		B8M
		G-X2CrNiMoN26-7-4	1.4469	F 51					
	Hastelloy	2.4883	Hastelloy		Messing vernickelt				
	Aluminiumbronze	G-CuAl10Ni	2.0975	C 95800					
	Beschichtungen	Halar, Rilsan, Antihaf, NBR, EPDM							
	Oberflächenbeschaffenheit	elektropoliert, spiegelhochglanzpoliert							Weitere Werkstoffe auf Anfrage

Technische Änderungen vorbehalten

AUFBLASBARE MANSCHETTE INFLAS®

FUNKTIONSWEISE DER AUFBLASBAREN MANSCHETTE

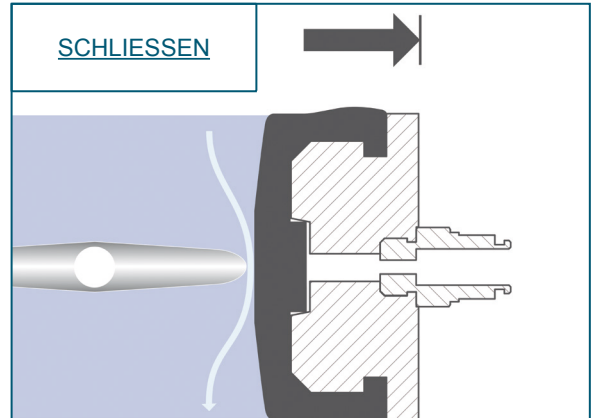
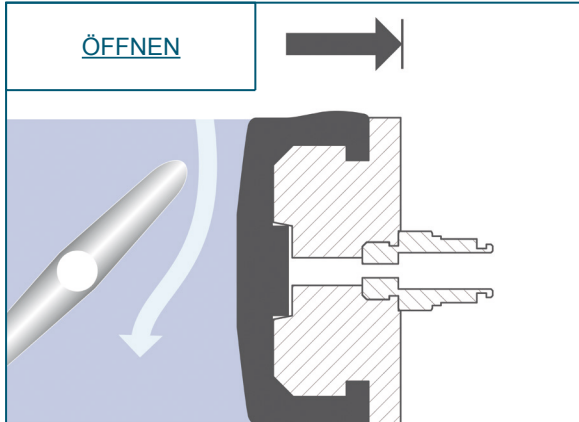

Der Spalt zwischen Klappenscheibe und entspannter Manschette sorgt für extrem geringes Drehmoment der Armatur und verhindert die mechanische Beschädigung des abzuperrenden Mediums.

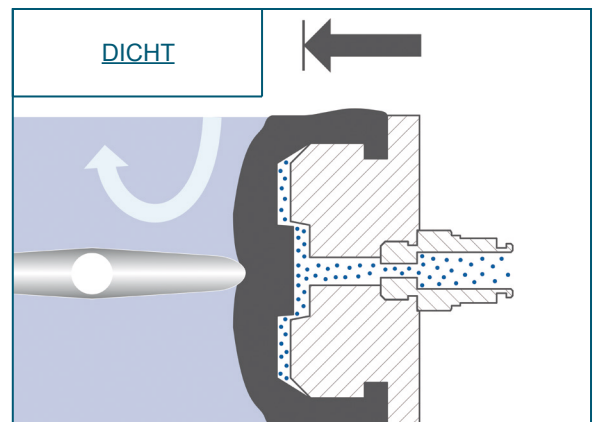
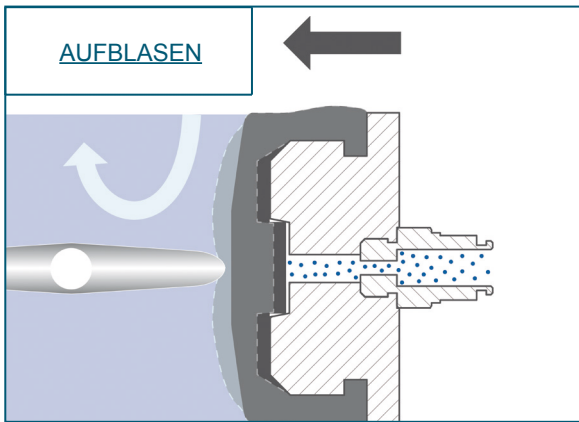

Sobald die Klappenscheibe geschlossen ist, wird der Spalt zwischen Scheibe und Manschette mechanisch geschlossen, indem Luft bzw. Inertgas zwischen Gehäuse und Elastomer gedrückt wird. Der Innensteg verhindert das seitliche Ausweichen der Manschette auch bei einseitiger Belastung.

INFLAS®	ECO	PRO	PRO VAKUUM
Aufblasende Manschette	x	x	x
Regelung des Inflationsdrucks	x	x	x
Zentrale Luftversorgung	x	x	x
Positions-Sicherheitsabfrage	x	x	x
Rein pneumatische Zeitsteuerung	x	-	-
Elektronische Steuerung aller Abläufe	-	x	x
Automatische Funktionsüberwachung	-	x	x
Fehlermeldung über Kontakt auswertbar	-	x	x
Drucküberwachung elektronisch	-	x	x
Statusanzeige über LED	-	x	x
Unterdruckmodul (Rückzug der Manschette)	-	-	x
ATEX (Option)	x	x	x