

PTFE-ANFLANSCHKLAPPE TYP T 214-A

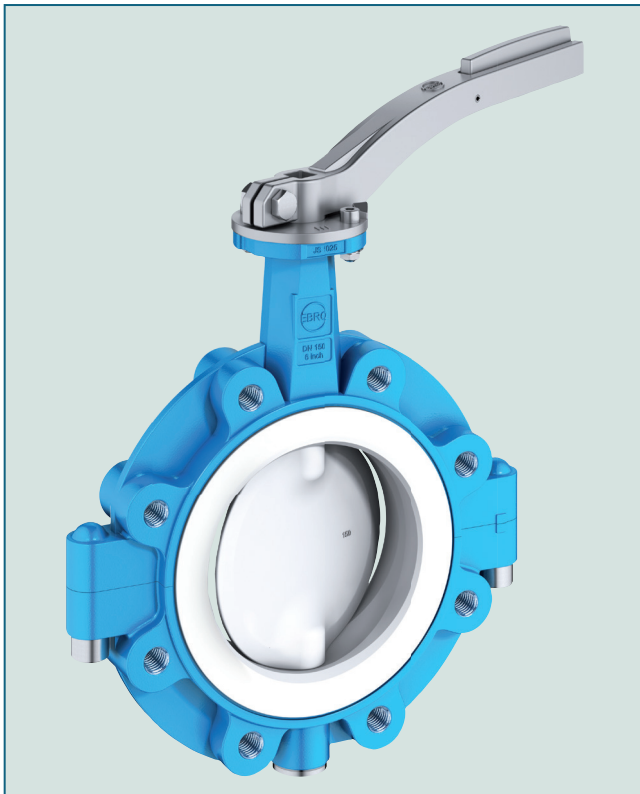

Anflanschklappe für Absperr- und Regelapplikationen in der chemischen Industrie.

TECHNISCHE MERKMALE

Nennweiten:	DN (40)50 - DN 300
Baulänge:	EN 558 Reihe 20 ISO 5752 Reihe 20 API 609 Tabelle 2
Flanschanschlussmaß:	EN 1092 PN 10/16 ASME Class 150 AS 4087
Form der Gegenflanschdichtflächen:	EN 1092, Form A/B ASME RF, FF
Kopfflansch:	EN ISO 5211
Kennzeichnung:	EN 19
Dichtheitsprüfung:	EN 12266 (Leckrate A)
Gebrauchsnorm:	EN 593
Temperaturbereich:	-40°C bis +200°C (abhängig vom Betriebsdruck)
Zul. Betriebsdruck:	max. 10 bar (16 bar Sonderausführung)
Verwendung bei Vakuum:	bis 1 mbar absolut, (mit Silikon Elastomereinlagen) von -10°C bis +160°C

ALLGEMEINE HINWEISE

- PTFE ausgekleidete Absperr- und Regelklappe für chemisch toxische und hochkorrosive Medien
- Besonderer Umweltschutz durch EBRO-Sicherheitswellenabdichtung
- Geteiltes Gehäuse
- Isolierbauhöhe gemäß Anlagenverordnung
- Einbaulage beliebig
- Wartungsfrei
- Demontierbar, sortenreines Recycling gegeben
- Produktberührte Materialien FDA konform
- Optional: RWTÜV geprüfte Sonderausführung nach TA-Luft/ VDI 2440

EINSATZGEBIETE, z.B.:

- Chemisch hochkorrosive und toxische Medien
- Reinstwasser und Reinstchemikalien
- Pharmazeutische Industrie
- Klebstoffe, Papierindustrie, Lösungsmittel
- Farbenherstellung und -verarbeitung
- Lebensmittelindustrie
- Chlorproduktion
- Erzaufbereitung

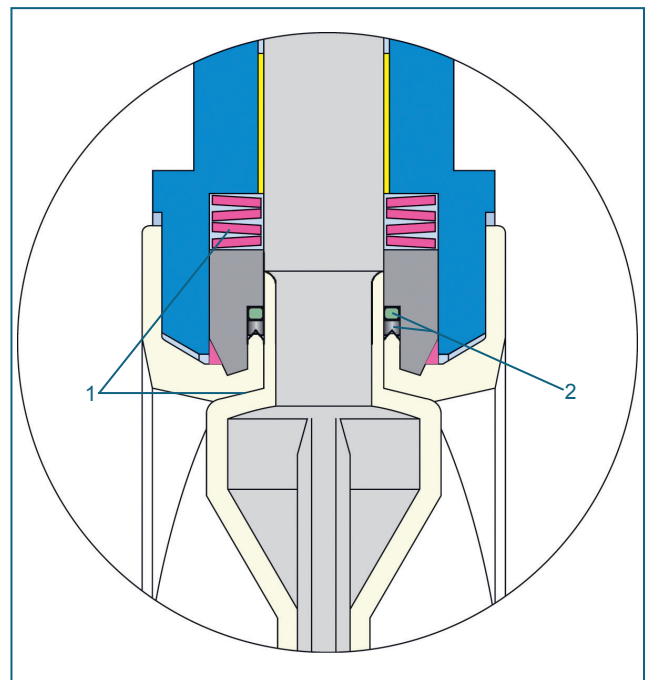

- Sicherheitsabdichtung an beiden Wellenenden:
1. Primärdichtung mittels Tellerfedervorspannung auf den Kugelsegmentbereich.
 2. Sekundärdichtung = Sicherheitsdichtung mit PTFE Dachmanschette mit O-Ring.

PTFE-ANFLANSCHKLAPPE TYP T 214-A

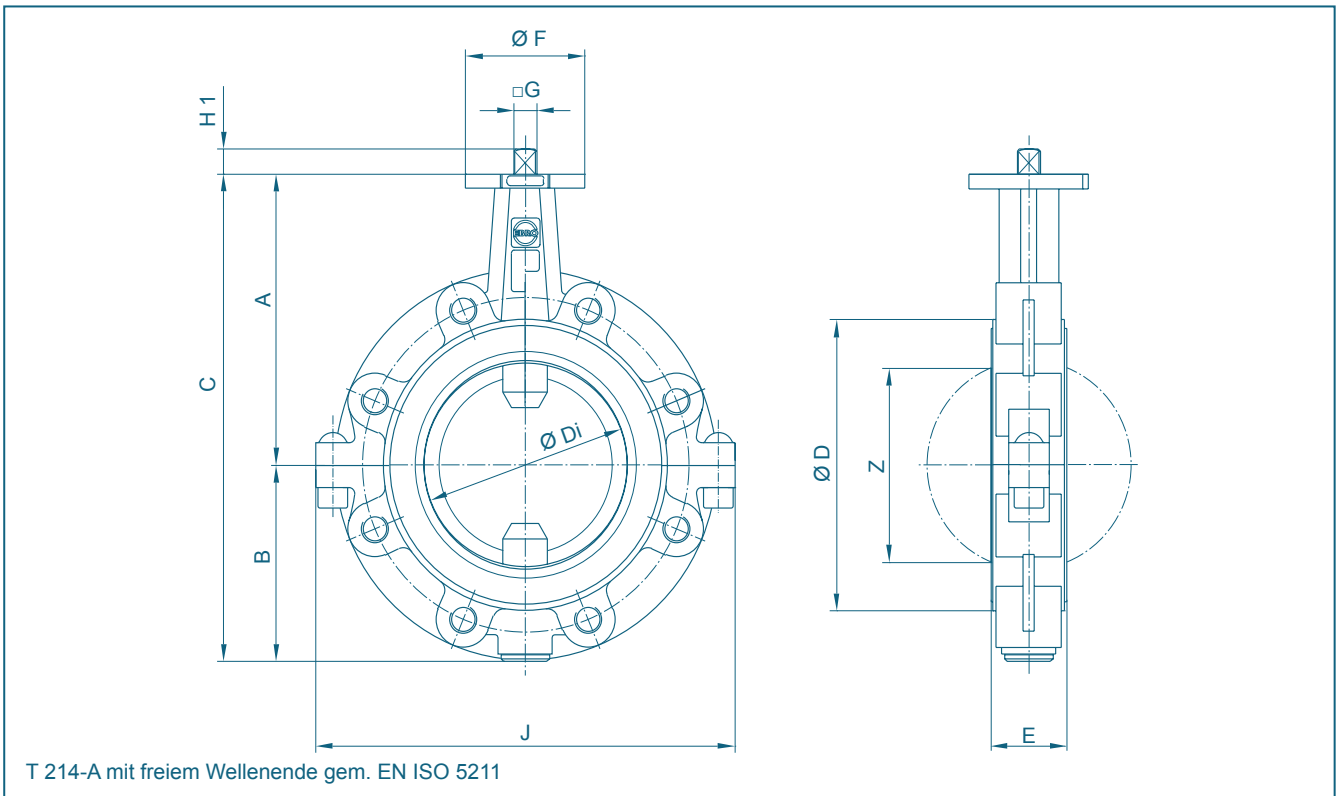

DN [mm]	Size [in]	Hauptabmessungen [mm]											Gewicht [kg]	
		A	B	C	D	Di	E	F	Flansch	G	H1	J		Z
40*/50	2	135	80	215	104	60,8	46	54	F04	11	12	160	41	3,8
65	2½	150	82	232	104	60,8	46	54	F04	11	12	176	41	4,5
80	3	157	108	265	130	79,5	46	65	F05	14	16	230	66	6,2
100	4	180	118	298	160	99,0	52	65	F05	14	16	255	85	9,7
125	5	195	130	325	190	124,5	56	90	F07	17	19	290	112	12,0
150	6	210	142	352	210	150,5	56	90	F07	17	19	310	141	13,5
200	8	240	169	409	268	195,5	60	90	F07	17	19	390	187	22,0
250	10	275	217	492	324	247,5	68	125	F10	22	24	480	239	37,0
300	12	300	240	540	374	292,5	78	125	F10	22	24	550	283	55,0

*DN 50 gebohrt DN 40

Technische Änderungen vorbehalten

PTFE-ANFLANSCHKLAPPE TYP T 214-A

MATERIALSPEZIFIKATION UND STÜCKLISTE

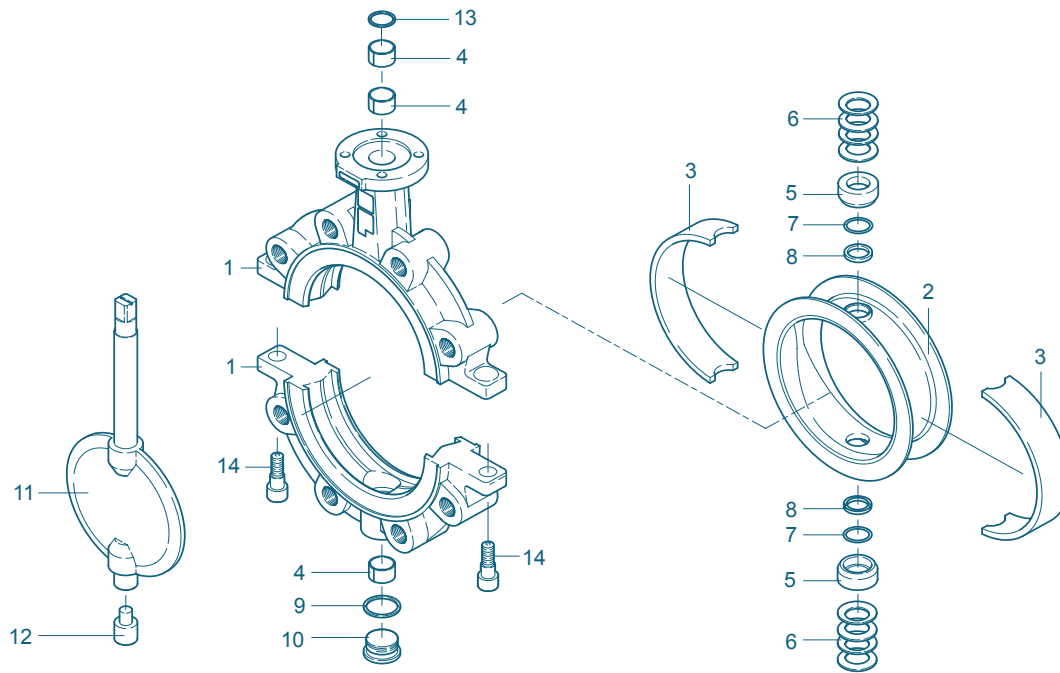

PTFE-Anflanschklappe DN 80 - DN 200

Pos.	Bezeichnung	Werkstoff	Werkstoff-Nr.	ASTM	Pos.	Bezeichnung	Werkstoff	Werkstoff-Nr.	ASTM
1	Gehäuse				10	Verschlussschraube DIN 908			
	Gusseisen	EN-JS 1025	EN 1563	A 395		Edelstahl	G-X6CrNiMo18-10	1.4408	CF8M
2**	Manschette				11***	Welle/Scheibe	einteilige Ausführung		
	PTFE	Polytetrafluorethylen	PTFE	PTFE		Edelstahl/Edelstahl	GX2CrNiMoN26-7-4	1.4469	Duplex
	M.-PTFE	Polytetrafluorethylen modifiziert				Edelstahl/PTFE	GX2CrNiMoN26-7-4	1.4469/	Duplex/
	Leitf.-PTFE	Polytetrafluorethylen leitfähig					Polytetrafluorethylen	PTFE	PTFE
3**	Elastomereinlage					Edelstahl/M.-PTFE	GX2CrNiMoN26-7-4	1.4469/	Duplex/
	Silikon	Silikon-Kautschuk	MVQ	VMQ			Polytetrafluorethylen	modifiziert	
4	DU-Lager					Edelstahl/Leitf.-PTFE	GX2CrNiMoN26-7-4	1.4469/	Duplex/
	Stahl / PTFE beschichtet						Polytetrafluorethylen	leitfähig	
5**	Druckstück				12	Unterer Wellenzapfen			
	Edelstahl	X5CrNiMo17-12-2	1.4568	631		Edelstahl	X39CrMo17-1	1.4122	
6	Tellerfeder				13	Abstreifring			
	Edelstahl	X12CrNi177	1.4310	301		PTFE	Polytetrafluorethylen	PTFE	PTFE
7**	O-Ring				14	Schraube			
	FPM	Fluor-Kautschuk	FPM	FKM		Edelstahl	A4-70		
8**	Dachmanschette								
	PTFE	Polytetrafluorethylen	PTFE	PTFE					
9	Dichtring								
	Edelstahl	X5CrNi18-10	1.4301	304					
									O.g. Materialien aus Standardausführung, weitere Werkstoffe auf Anfrage

** empfohlene Ersatzteile

*** empfohlen bei beschichteten Scheiben

Technische Änderungen vorbehalten

PTFE-ANFLANSCHKLAPPE TYP T 214-A

DREHMOMENTE

- Die erforderlichen Drehmomente (Md) gelten für trockene Medien und wurden mit Luft bei 20°C ermittelt

- Aufgeführte Drehmomente beziehen sich auf das Losbrechmoment (Klappenscheibe aus dem Dichtelement, danach reduzieren sich die Drehmomente)

- Dynamische Drehmomente können bei uns nachgefragt werden

Bei der Auslegung von Antrieben und Regelfunktionen helfen wir Ihnen gerne weiter.

DRUCK-TEMPERATUR-DIAGRAMM

DN [mm]	40/50	65	80	100	125	150	200	250	300
Size [in]	2	2½	3	4	5	6	8	10	12
MD [Nm]	40	40	70	95	130	170	230	350	480

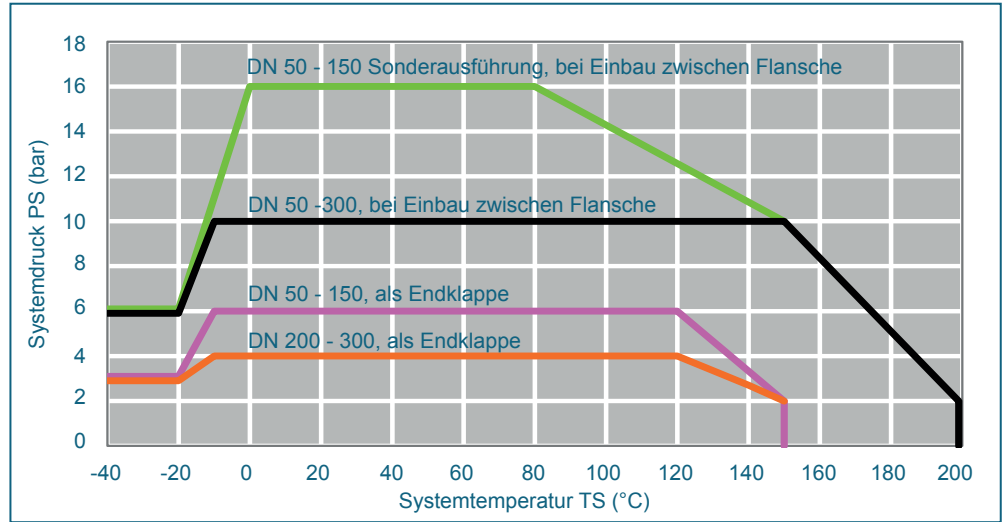

Druck-Temperaturangaben mit Elastomereinlagen aus Silicon-Kautschuk

Einsatzgrenze mit Elastomereinlagen aus EPDM maximal von - 10°C bis + 120°C

Einsatzgrenze mit Elastomereinlagen aus Fluorkautschuk (FKM) maximal von - 10°C bis + 180°C

Unterdruckeinsatz bis 1mbar absolut, von -10°C bis maximal +160°C bei Einbau zwischen Flansche.

K_V-WERTE

- Der K_V-Wert [m³/h] gibt den Wasserdurchfluss bei einer Temperatur von 5°C bis 30°C und einem Δp von 1 bar an

- Angegebener K_V-Wert basiert auf den Messungen vom Delfter Hydraulics Laboratory, Holland

- Zul. Strömungsgeschwindigkeit
V_{max} 4,5 m/s für Flüssigkeit,
V_{max} 70 m/s für Gase

- Drosselfunktionen sind im Stellwinkel von 30° bis 70° möglich. Vermeiden Sie Kavitation. Bei Regelfunktionen helfen wir Ihnen gerne mit einer präzisen Auslegung weiter.

DN [mm]	Size [in]	Öffnungswinkel α°							
		20°	30°	40°	50°	60°	70°	80°	90°

1) K_V-Werte metallische Scheibe

40/50	2	4	2	11	28	53	84	121	161
65	2½	5	8	25	56	99	153	216	287
80	3	13	12	30	69	131	216	328	467
100	4	13	25	61	121	207	319	459	627
125	5	37	66	122	216	353	543	793	1111
150	6	50	94	171	303	509	810	1226	1778
200	8	137	149	344	696	1178	1764	2426	3137
250	10	178	291	562	1021	1699	2626	3832	5348
300	12	395	378	820	1638	2751	4079	5538	7049

2) K_V-Werte PTFE Scheibe

40/50	2	2	1	4	12	22	35	50	67
65	2½	3	9	26	48	74	98	117	126
80	3	4	14	38	71	108	143	171	186
100	4	6	16	48	95	151	209	262	303
125	5	12	40	110	217	356	525	718	933
150	6	18	60	161	317	526	787	1096	1452
200	8	125	176	395	756	1234	1807	2449	3136
250	10	138	333	644	1103	1744	2599	3702	5086
300	12	203	462	872	1479	2329	3471	4950	6814

Technische Änderungen vorbehalten