

VALVOLE A FARFALLA Z011/Z014

VALVOLE CON TENUTA MORBIDA

CARATTERISTICHE TECNICHE E VANTAGGI

- 1 Sistema "anti-espulsione", previene appunto l'espulsione dello stelo superiore, durante le operazioni di manutenzione della valvola, e quindi nel caso in cui l'azionamento venga rimosso.
- 2 Collo allungato, permette la coibentazione fino a ridosso della valvola, in accordo alle Norme dei Sistemi di Riscaldamento del 01 Giugno 1994.
- 3 Sede di tenuta a doppia aggraffatura(*), lo speciale "design" offre, anche in condizioni estreme, la possibilità di avere una sempre perfetta tenuta sul disco, sugli steli e sulle flange, evitando su queste ultime, l'interposizione di ulteriori guarnizioni.
- 4 La zona di tenuta del disco, viene lavorata meccanicamente e rifinita con lucidatura a specchio, offrendo in questo modo, basse coppie di azionamento ed una perfetta tenuta fino a 16bar. con perdite di carico molto contenute.
- 5 Il corpo è completamente lavorato con macchine ad alta precisione, per garantire un perfetta coassialità tra steli, disco e sede di tenuta, offrendo in questo modo una durata superiore della valvola.
- 6 Gli steli sono guidati da boccole multiple per prevenire flessioni e quindi usure indesiderate, in special modo quando utilizzate ad alte pressioni, incrementando la durata delle valvole.

(*) Vedere foto 2



foto 1

- 1 Al centro della sede di tenuta e sulla circonferenza della stessa, è ricavato un risalto che corrisponde a sua volta, ad una scanalatura nel corpo della valvola; garantendo un sempre perfetto posizionamento all'interno del corpo sempre e in ogni condizione.
- 2 Anche grazie alla doppia aggraffatura, si assicura stabilità geometrica e dimensionale.
- 3 Le boccole di rinforzo in metallo in prossimità degli steli (dal DN 250 incluso in poi), servono a prevenire deformazioni della sede (nella zona degli Steli) durante il movimento di rotazione (apertura e chiusura) del disco.
- 4 Il profilo particolare della sede di tenuta, serve a controllare anche tutte le deformazioni che si hanno durante l'assemblaggio delle valvole sulle tubazioni con l'operazione di serraggio delle flange, evitando l'incremento di coppia torcente, riducendo quindi l'usura della sede stessa ed aumentando di conseguenza la vita della valvola.

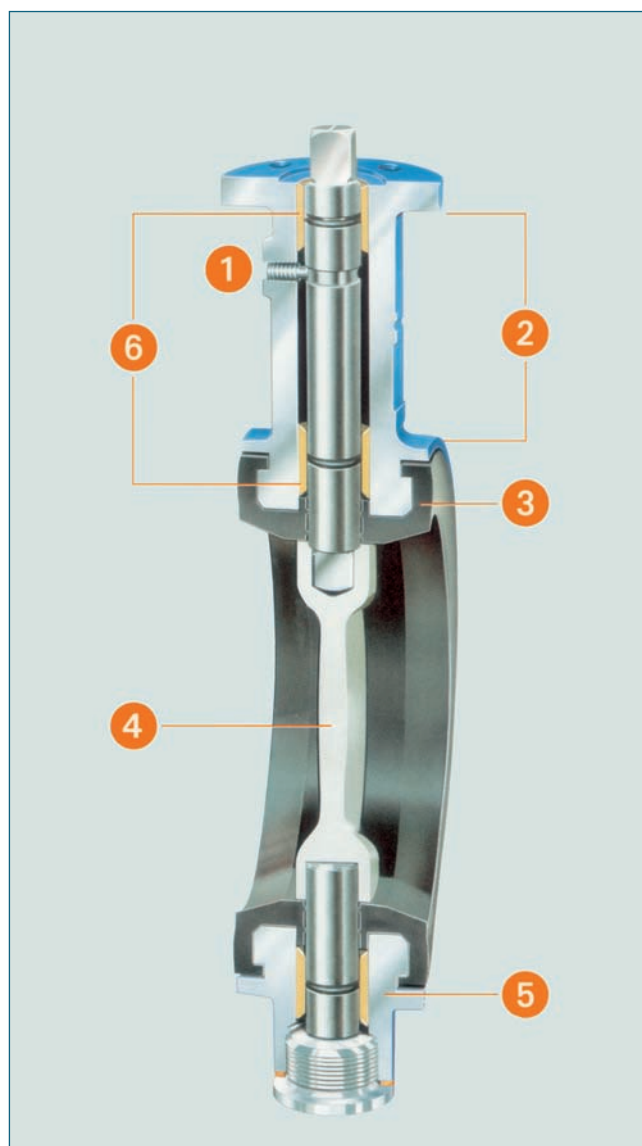
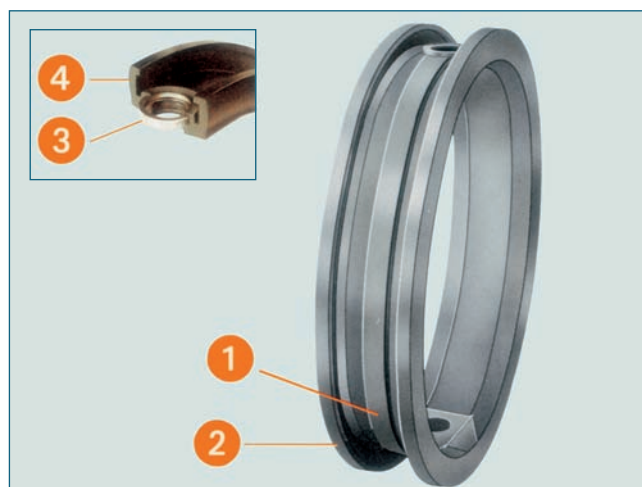

foto 2